

**BOX-2101**

Caja de protección para módulos  
(Blanca)

**BOX-2102**

Caja de protección para pulsador  
de alarma (Roja)

## 1. Información general

- La carcasa superior e inferior se combina con juntas de sellado internas para proporcionar resistencia al agua y al polvo.
- Dispone de orificios de montaje roscados que permiten la fijación de módulos o pulsadores sin comprometer la protección contra el polvo y la humedad.
- El diseño de la caja protectora facilita la apertura y el cierre de manera rápida y sencilla.
- La carcasa superior transparente posibilita la observación del funcionamiento del producto en tiempo real.
- En la base de la caja protectora, la goma blanda se puede perforar para la inserción del cableado, manteniendo al mismo tiempo su resistencia al agua y al polvo.

## 2. Parámetros del producto

Referencias	BOX-2101: Carcasa superior transparente; carcasa inferior blanca BOX-2102: Carcasa superior transparente; carcasa inferior roja
Material de la carcasa	Carcasa superior de PC; carcasa inferior de ABS
Dimensiones	140mm × 170mm × 88mm (LxAxH)
Clasificación IP	IP66

## 3. Instrucciones de instalación

### 3.1 Dimensiones

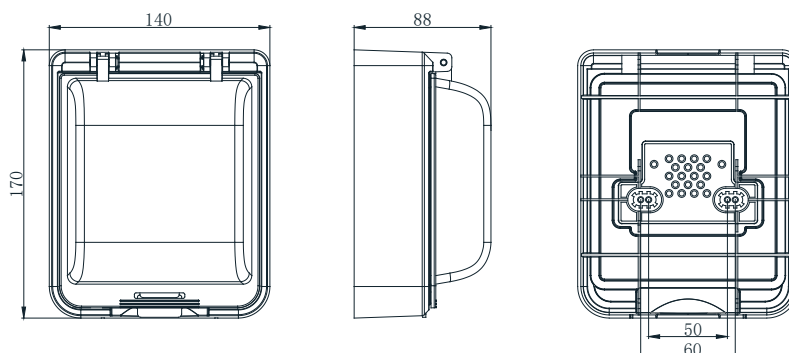

\*Todas las dimensiones en mm



### 3.2 Esquema eléctrico de la instalación del producto

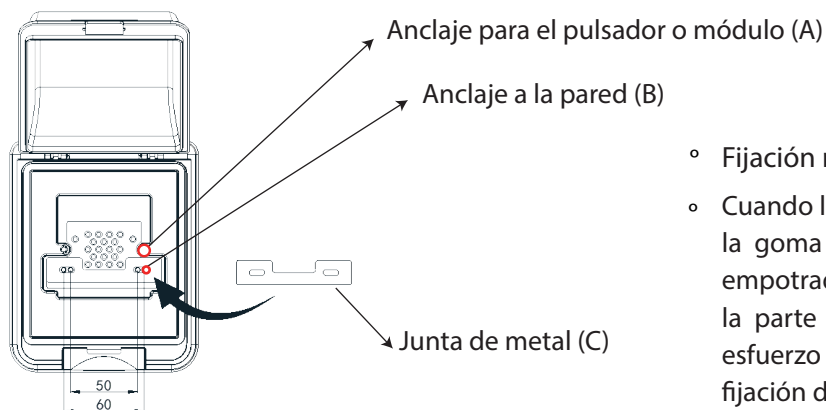

\*Todas las dimensiones en mm

- Fijación roscada para pulsador o módulo (A).
- Cuando los tornillos de instalación pasan a través de la goma integrada (B) y se fijan a la pared o caja empotrada, se debe colocar la junta de metal (C) en la parte anterior. Esto garantiza que se ejerza un esfuerzo uniforme y aumente la resistencia de fijación de los tornillos.

### 3.3 Ejemplo de cableado

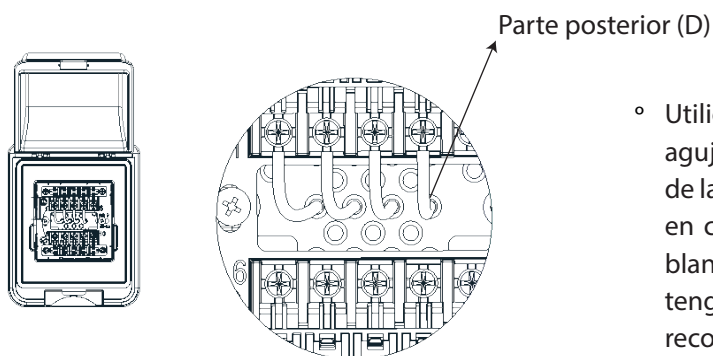

- Utilice una pequeña herramienta para hacer agujeros en la goma blanda de la parte posterior (D) de la carcasa inferior. Sólo debe introducirse un cable en cada orificio. Evite hacer agujeros en el plástico blando que sean demasiado grandes, cortados o que tengan varios cables en un mismo orificio. Se recomienda que el diámetro del cable sea de  $\varnothing 1\sim 3$  mm.

## 4. Mantenimiento

Compruebe periódicamente la junta de goma, así como el sellado y la goma integrada en la parte posterior. Se recomienda realizar esta inspección cada 6 meses.

## 5. Desembalaje e inspección

Después de abrir el paquete, este producto debe incluir:

Caja protectora: 1
Junta metálica de la caja protectora: 1
Tornillos M4X16: 2

## 6. Notas y descargos de responsabilidad

- Durante el uso, la instalación y el mantenimiento deben realizarse estrictamente de acuerdo con la descripción de este manual.
- Nuestra empresa se reserva el derecho de interpretación final de este manual.

